



ГОСУДАРСТВЕННЫЙ СТАНДАРТ СОЮЗА ССР

БЛОКИ СТЕКЛЯННЫЕ ПУСТОТЕЛЫЕ

ТЕХНИЧЕСКИЕ УСЛОВИЯ

ГОСТ 9272—81

(СТ СЭВ 3478—81, СТ СЭВ 4418—83)

), (), ()

194/98 9272—81

244/98 9272—81

294/194/98 9272—81

1. ТЕХНИЧЕСКИЕ ТРЕБОВАНИЯ

2.1 .

(Введен дополнительно, Изм. № 1).

X X 194X X98 ,
X X 244X X75

()

--	--	--

40 ° , (244X X75)

30 ° .

(Измененная редакция, Изм № 1, 2).

2.14 .

(Введен дополнительно, Изм. № 1).

/

3. ПРАВИЛА ПРИЕМКИ

. 3

(Измененная редакция, Изм. № 1).

(. (. (.			
(.			
(.			

() (((
(((.213)			

3.3 .

.3 .

3

(Введен дополнительно, Изм. № 1).

3.3 .

(Измененная редакция, Изм. № 1).

4. МЕТОДЫ ИСПЫТАНИЙ

50

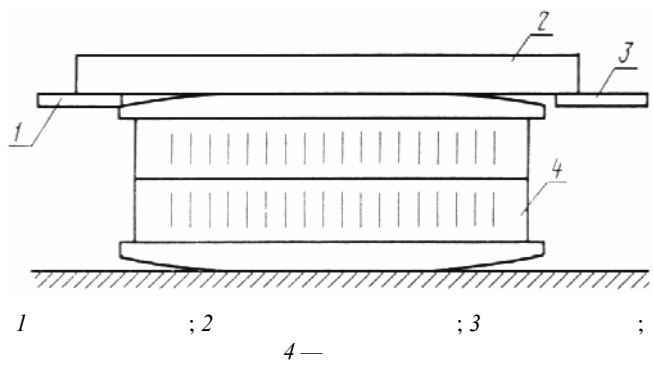

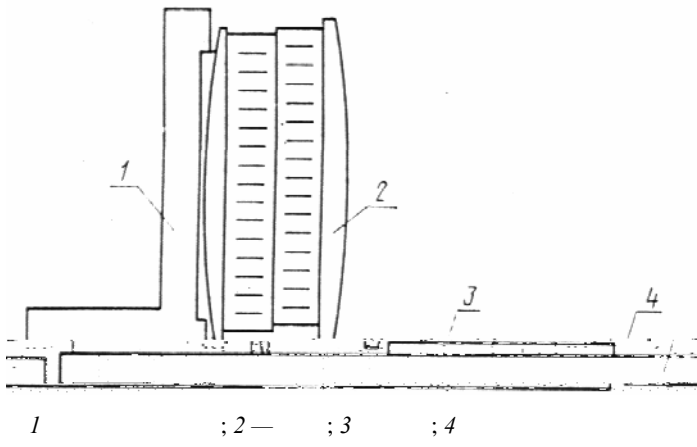

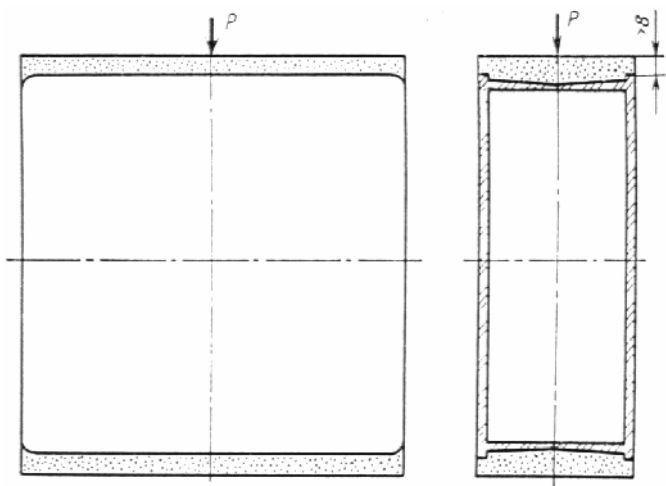

$(20 \pm 5)^\circ$

/)

(Измененная редакция, Изм. № 1).

R (/)

$$R = \frac{P}{A}$$

, ();

(Введены дополнительно, Изм. № 1).

**1. МАРКИРОВКА, УПАКОВКА, ТРАНСПОРТИРОВАНИЕ
И ХРАНЕНИЕ**

1

194/98		

2

·).

3

: 3

				—		

(Введено дополнительно, Изм. № 1).

4

**ИНФОРМАЦИОННЫЕ ДАННЫЕ О СООТВЕТСТВИИ ГОСТ
9272—81 СТ СЭВ 4416—83**

X X , X X , X X X X ,

(Введено дополнительно, Изм. № 2).